

# Multimedia Wire Spinner

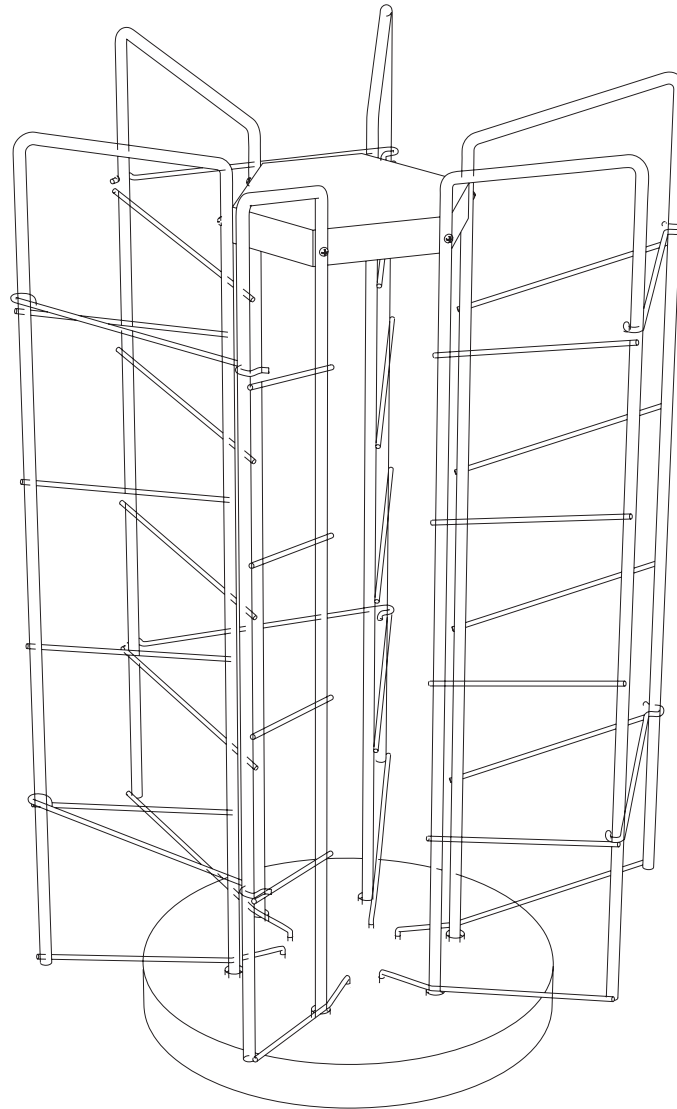







## 147 CD / 105 DVD

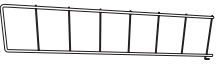
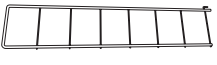
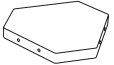

#63735247

 **ATLANTIC®**

# Assembly Instructions / Directives d'assemblage / Instrucciones:

Qty Cant Qté	Parts List: Lista de Componentes: Liste des pieces:
3	 A
3	 B
1	 C
1	 D
1	 E
6	 F
6	 (1)
6	 (2)
1	 (3)
1	 (4)

1

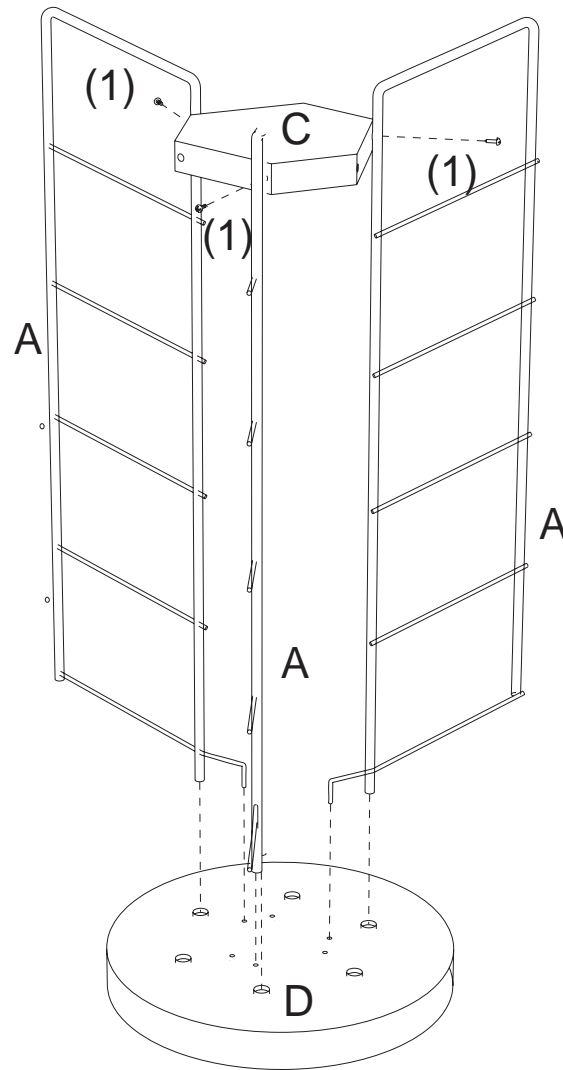

1) Insert end of wires (A) into base (D) where labeled. Attach wires (A) to (C) where labeled with screws (1).

1) Inserte los extremos de los alambres (A) en la base (D) donde se ha marcado. Una los alambres (A) a (C) donde se ha marcado con los tornillos (1).

1) Insérer les extrémités des fils (A) dans la base Dau point indiqué par l'étiquette. Fixer les fils (A) au point (C) à l'aide de vis (1) au point indiqué par l'étiquette.

Tools needed / Not included  
Herramientas Requeridas / No incluidas  
Outils requis / non fournis  
Phillips screwdriver  
Desarmador de estrella (Phillips)  
Tournevis Phillips



Hammer or mallet  
Martillo o mazo  
Marteau ou maillet

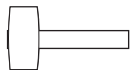

**ATLANTIC®**

©2007 Atlantic Inc.  
Santa Fe Springs, CA, U.S.A.

U.S. and other foreign patents pending  
Patentes de los EUA y países extranjeros en trámite  
Brevets en cours pour les États-Unis et autres pays  
U.S. und andere ausländische Patente sind hängig

All Rights Reserved / Derechos Reservados /  
Tous droits réservés / Alle Rechte vorbehalten  
www.atlantic-inc.com

Made in China / Hecho en China /  
Fabriqué en Chine / Hergestellt in China

R 7.2 070306 WM #63735247



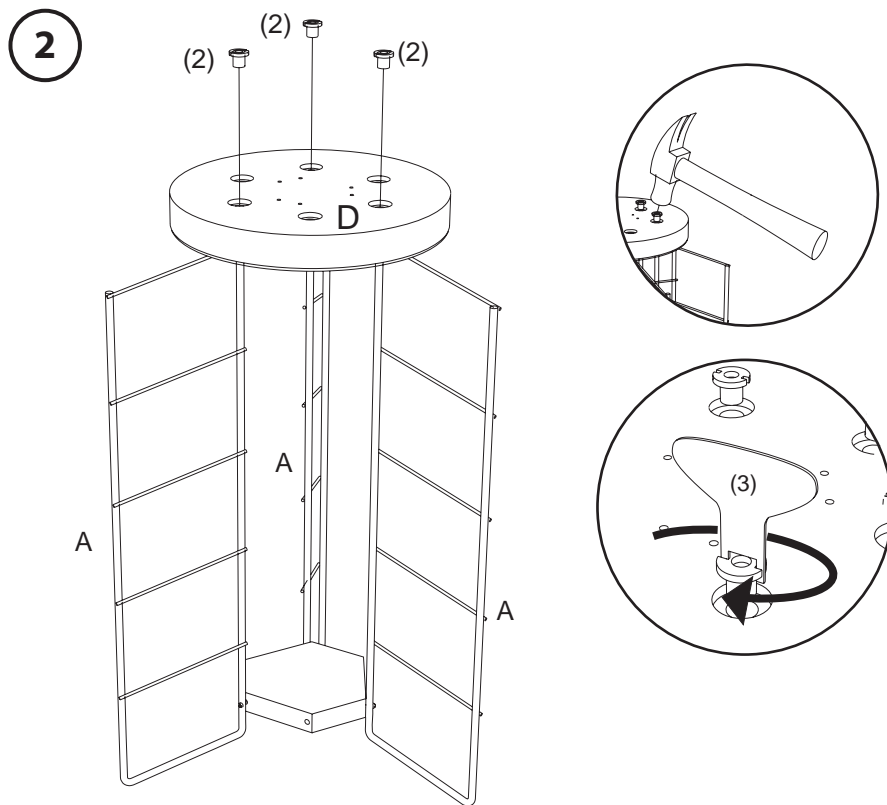

2) Carefully, Turn unit upside down. Use hammer or mallet and gently hammer in plastic screw (2) about 1/8" down onto threaded end of wires. Screw in plastic screws (2) with tool (3) provided.

2) Cuidadosamente, Ponga la unidad patas arriba. Utilice un martillo o mazo para suavemente poner el tornillo de plástico (2) hasta una profundidad de aproximadamente 1/8" sobre el extremo enroscado de los alambres. Atornille los tornillos de plástico (2) con la herramienta proporcionada (3)

2) Procéder avec soin, Tournez l'unité à l'envers. Utilisez un marteau ou un maillet et frappez légèrement sur la vis en plastique (2) pour qu'elle entre environ 1/8" (0,3 cm) de la fin de la tige. Vissez avec les vis de plastique (2) avec l'outil fourni (3).

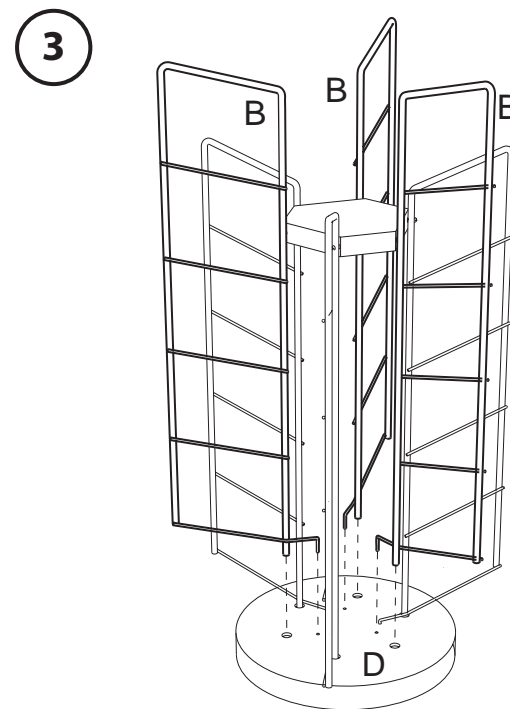

3) Insert end of wires (B) into base (D) where labeled.

3) Inserte los extremos de los alambres (B) en la base (D) donde se ha marcado.

3) Insérer les extrémités des fils (B) dans la base Dau point indiqué par l'étiquette.

4

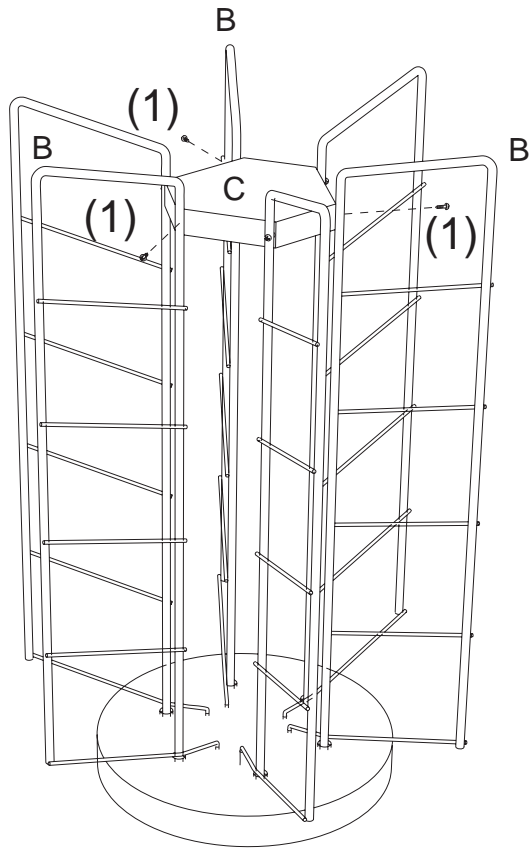

4) Attach wires (B) to (C) where labeled with screws (1).

4) Una los alambres (B) a (C) donde se ha marcado con los tornillos (1).

4) Fixer les fils (B) au point (C) à l'aide de vis (1) au point indiqué par l'étiquette.

5

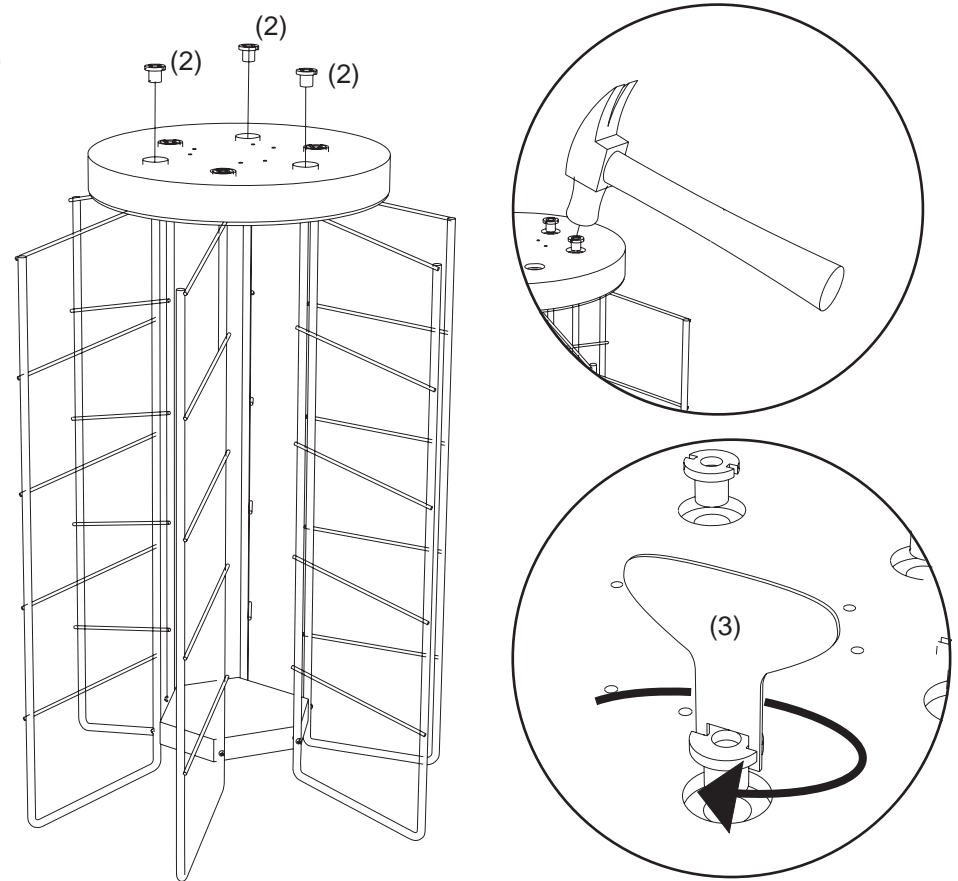

5) Repeat Step 2: Carefully, Turn unit upside down. Use hammer or mallet and gently hammer in plastic screw (2) about 1/8" down onto threaded end of wires. Screw in plastic screws (2) with tool (3) provided.

5) Repita el paso 2: Cuidadosamente, Ponga la unidad patas arriba. Utilice un martillo o mazo para suavemente poner el tornillo de plástico (2) hasta una profundidad de aproximadamente 1/8" sobre el extremo enroscado de los alambres. Atornille los tornillos de plástico (2) con la herramienta proporcionada (3).

5) Répéter l'étape 2: Procéder avec soin, Tournez l'unité à l'envers. Utilisez un marteau ou un maillet et frappez légèrement sur la vis en plastique (2) pour qu'elle entre environ 1/8" (0,3 cm) de la fin de la tige. Vissez avec les vis de plastique (2) avec l'outil fourni (3).

6

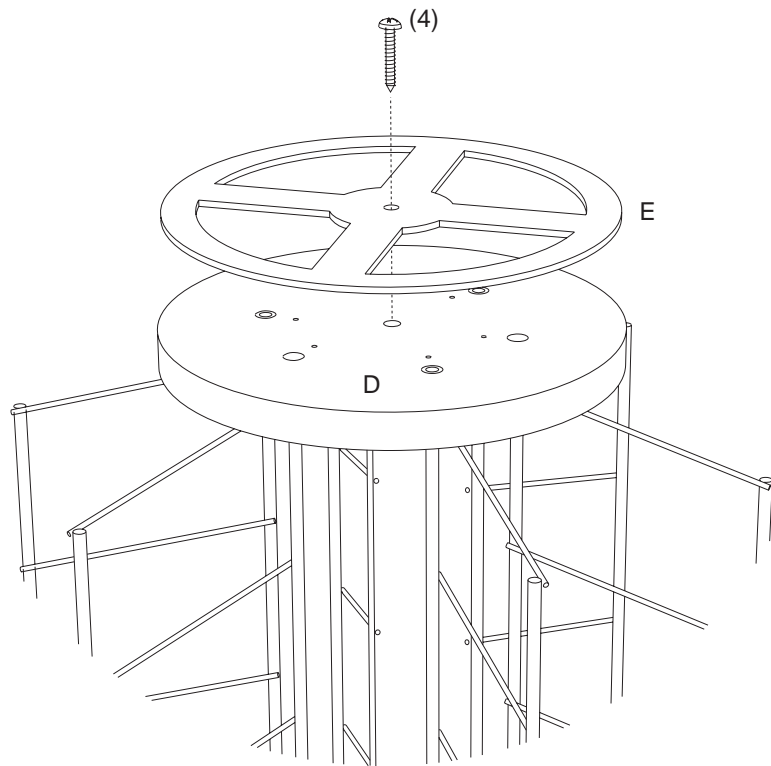

6) Attach spinner base (E) with screw (4).

6) Una la base de la pieza giratoria (E) con el tornillo (4)

6) Vissez à la base (E) avec une vis (4)

\*Do not tighten screw too tightly. If base does not rotate easily, loosen screw.

\*No apretar el tornillo demasiado. Si la base no gira fácilmente, aflojar el tornillo.

\*Ne serrez pas trop la vis. Si la base ne tourne pas facilement, desserrez la vis.

7

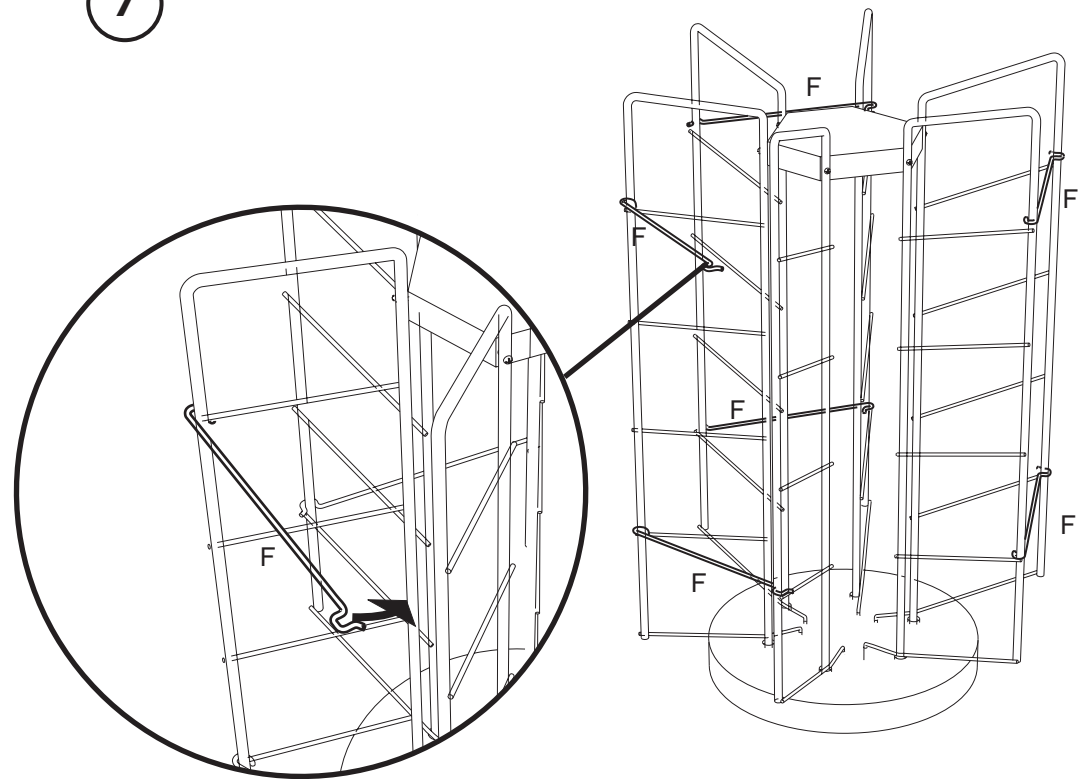

7) Attach (F) to top and bottom of CD sections for increased stability.

7) Attacher (F) dépasser et fonder de sections de CD pour la stabilité augmentée.

7) Conecte (F) para sobrepasar y profundizar de secciones de CD para la estabilidad aumentada.

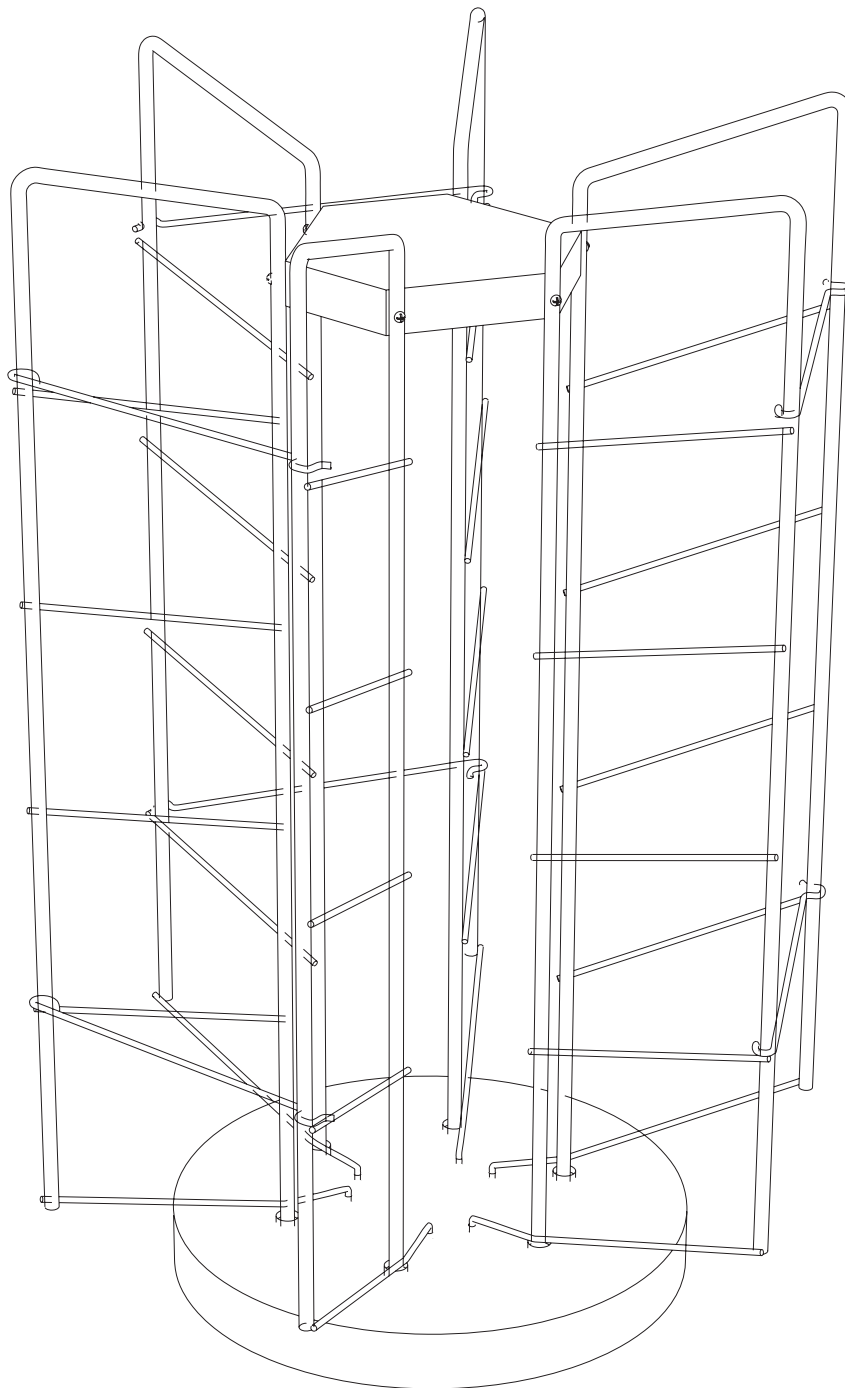

**ATLANTIC®**

©2007 Atlantic Inc.  
Santa Fe Springs, CA, U.S.A.

U.S. and other foreign patents pending  
Patentes de los EUA y países extranjeros en trámite  
Brevets en cours pour les États-Unis et autres pays  
U.S. und andere ausländische Patente sind hängig

All Rights Reserved / Derechos Reservados /  
Tous droits réservés / Alle Rechte vorbehalten  
[www.atlantic-inc.com](http://www.atlantic-inc.com)

Made in China / Hecho en China /  
Fabriqué en Chine / Hergestellt in China

R 7.2 070306 WM #63735247

